

Поворотные электроприводы для дисковых затворов серии SRF

Технические характеристики

По вопросам продаж и поддержки обращайтесь:

Архангельск (8182)63-90-72
Астана +7(7172)727-132
Белгород (4722)40-23-64
Брянск (4832)59-03-52
Владивосток (423)249-28-31
Волгоград (844)278-03-48
Вологда (8172)26-41-59
Воронеж (473)204-51-73
Екатеринбург (343)384-55-89
Иваново (4932)77-34-06
Ижевск (3412)26-03-58
Казань (843)206-01-48

Калининград (4012)72-03-81
Калуга (4842)92-23-67
Кемерово (3842)65-04-62
Киров (8332)68-02-04
Краснодар (861)203-40-90
Красноярск (391)204-63-61
Курск (4712)77-13-04
Липецк (4742)52-20-81
Магнитогорск (3519)55-03-13
Москва (495)268-04-70
Мурманск (8152)59-64-93
Набережные Челны (8552)20-53-41

Нижний Новгород (831)429-08-12
Новокузнецк (3843)20-46-81
Новосибирск (383)227-86-73
Орел (4862)44-53-42
Оренбург (3532)37-68-04
Пенза (8412)22-31-16
Пермь (342)205-81-47
Ростов-на-Дону (863)308-18-15
Рязань (4912)46-61-64
Самара (846)206-03-16
Санкт-Петербург (812)309-46-40
Саратов (845)249-38-78

Смоленск (4812)29-41-54
Сочи (862)225-72-31
Ставрополь (8652)20-65-13
Тверь (4822)63-31-35
Томск (3822)98-41-53
Тула (4872)74-02-29
Тюмень (3452)66-21-18
Ульяновск (8422)24-23-59
Уфа (347)229-48-12
Челябинск (351)202-03-61
Череповец (8202)49-02-64
Ярославль (4852)69-52-93

сайт: www.belauto.nt-rt.ru || эл. почта: bot@nt-rt.ru

SRF230A(-S2)-5(-O) Поворотный электропривод для дисковых поворотных затворов с функцией аварийного управления

Поворотный электропривод для дисковых поворотных затворов с функцией аварийного управления

- Крутящий момент 20 Нм
- Номинальное напряжение 230 В ~
- Управление откр./закр.
- 2 встроенных вспомогательных переключателя для SRF230A-S2-5(-O)
- SRF230A(-S2)-5: нормально закрыт НЗ
- SRF230A(-S2)-5-O: нормально открыт НО

Управление

Электропривод перемещает диск поворотного затвора в заданное положение, одновременно взводя встроенную пружину. При прекращении подачи питания энергия, запасенная в пружине, возвращает диск в исходное положение.

Простая установка при помощи одного винта. Положение установки по отношению к крану может выбираться с шагом 90°.

Ручное управление осуществляется с помощью ручного ключа с блокировкой в любом положении. Выход из блокировки автоматически при подаче питания.

Настройка угла поворота осуществляется с помощью механических упоров.

Высокая функциональная надежность Электропривод защищен от перегрузки, не требует конечных выключателей, останавливается автоматически при достижении конечных положений.

Гибкая система сигнализации.

Электроприводы SRF...S2-5... оснащены одним фиксированным 10% вспомогательным переключателем и одним настраиваемым 11...90% переключателем.

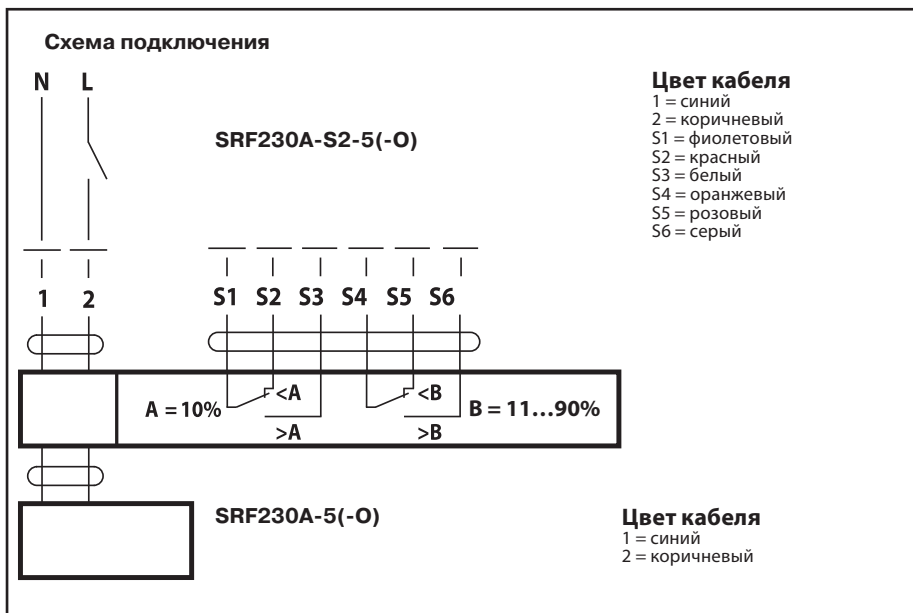

Технические данные	
Номинальное напряжение	230 В~ 50/60 Гц
Диапазон номинального напряжения	195...264 В ~
Расчетная мощность	18 ВА
Потребляемая мощность:	
— во время вращения	6,5 Вт
— в состоянии покоя	3,5 Вт
Соединение	
Двигатель	Кабель: 1 м, 2x0,75 мм ²
Вспом. перекл. SRF230A-S2-5(-O)	Кабель: 1 м, 6x 0,75 мм ²
Вспомогательные переключатели для SRF230A-S2-5(-O)	2xОСДП, 1 мА...3(0,5) А, 250 В~ (1 фикс. 10%, 1 настраиваемый 11...90%)
Параллельное подключение	Есть (с учетом мощностей)
Крутящий момент (номинальный)	
— двигатель	Мин. 20 Нм
— пружина	Мин. 20 Нм
Направление вращения — Пружина	
SRF230A-5, SRF230A-S2-5	НЗ — Отключено: шаровой кран закрыт (A—AB=0%)
SRF230A-5-O, SRF230A-S2-5-O	НО — Отключено: шаровой кран открыт (A—AB=100%)
Ручное управление	С помощью ручного ключа с блокировкой
Угол поворота	90° \triangleleft
Время поворота	
— Двигатель	75 с / 90° \triangleleft
— Пружина	<math><20</math> с / 90° \triangleleft
Уровень шума	
— Двигатель	≤ 45 дБ
Индикация положения	Механическая
Класс защиты	II все изолировано
Степень защиты корпуса	IP54
Температура окружающей среды	-30...+50 °С
Температура хранения	-40...+80 °С
Влажность окружающей среды	95% отн., не конденсир.
Техническое обслуживание	Не требуется
Вес	≈2,2 кг SRF230A-S2-5(-O); 2 кг SRF230A-5(-O)

Габаритные размеры (SRF230A)

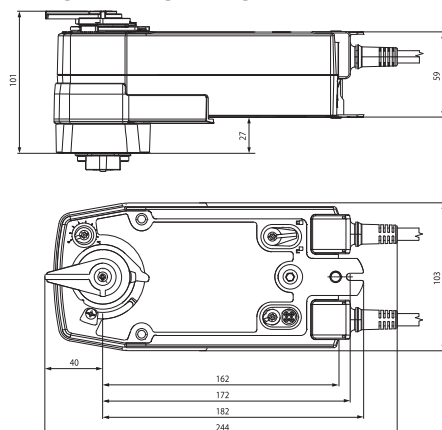

SRF24A(-S2)-5(-O) Поворотный электропривод для дисковых поворотных затворов с функцией аварийного управления

Поворотный электропривод для дисковых поворотных затворов с функцией аварийного управления

- Крутящий момент 20 Нм
- Номинальное напряжение 24 В ~/=
- Управление откр./закр.
- 2 встроенных вспомогательных переключателя для SRF24A-S2-5(-O)
- SRF24A(-S2)-5: нормально закрыт НЗ
- SRF24A(-S2)-5-O: нормально открыт НО

Управление

Электропривод перемещает диск поворотного затвора в заданное положение, одновременно взводя встроенную пружину. При прекращении подачи питания энергия, запасенная в пружине, возвращает диск в исходное положение.

Простая установка при помощи одного винта. Положение установки по отношению к крану может выбираться с шагом 90°.

Ручное управление осуществляется с помощью ручного ключа с блокировкой в любом положении. Выход из блокировки автоматически при подаче питания.

Настройка угла поворота осуществляется с помощью механических упоров.

Высокая функциональная надежность Электропривод защищен от перегрузки, не требует конечных выключателей, останавливается автоматически при достижении конечных положений.

Гибкая система сигнализации.

Электроприводы SRF...S2-5... оснащены одним фиксированным 10% вспомогательным переключателем и одним настраиваемым 11...90% переключателем.

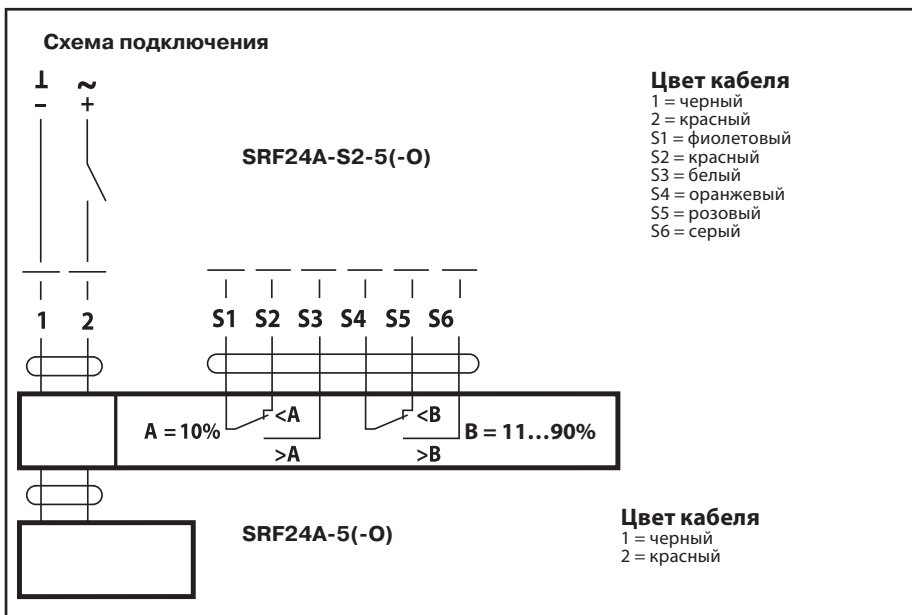

Технические данные	
Номинальное напряжение	24 В ~ 50/60 Гц / 24 В=
Диапазон номинального напряжения	19,2...28,8 В ~ / 21,6...28,8 В=
Расчетная мощность	7,5 ВА
Потребляемая мощность:	
— во время вращения	5,0 Вт
— в состоянии покоя	2,5 Вт
Соединение	
Двигатель	Кабель: 1 м, 2x0,75 мм ²
Вспом. перекл. SRF24A-S2-5(-O)	Кабель: 1 м, 6x0,75 мм ²
Вспомогательные переключатели для SRF24A-S2-5(-O)	2xОСДП, 1 мА...3(0,5) А, 250 В~ (1 фикс. 10%, 1 настраиваемый 11...90%)
Параллельное подключение	Есть (с учетом мощностей)
Крутящий момент (номинальный)	
— двигатель	Мин. 20 Нм
— пружина	Мин. 20 Нм
Направление вращения — Пружина	
SRF24A-5, SRF24A-S2-5	НЗ — Отключено: шаровой кран закрыт (A—AB=0%)
SRF24A-5-O, SRF24A-S2-5-O	НО — Отключено: шаровой кран открыт (A—AB=100%)
Ручное управление	С помощью ручного ключа с блокировкой
Угол поворота	90° \triangleleft
Время поворота	
— Двигатель	75 с / 90° \triangleleft
— Пружина	<math><20</math> с / 90° \triangleleft
Уровень шума	
— Двигатель	≤ 45 дБ
Индикация положения	Механическая
Класс защиты	III для низких напряжений
Степень защиты корпуса	IP54
Температура окружающей среды	-30...+50 °С
Температура хранения	-40...+80 °С
Влажность окружающей среды	95% отн., не конденсир.
Техническое обслуживание	Не требуется
Вес	≈ 2 кг SRF24A-5(-O); 2,2 кг SRF24A-S2-5(-O)

Габаритные размеры (SRF24A)

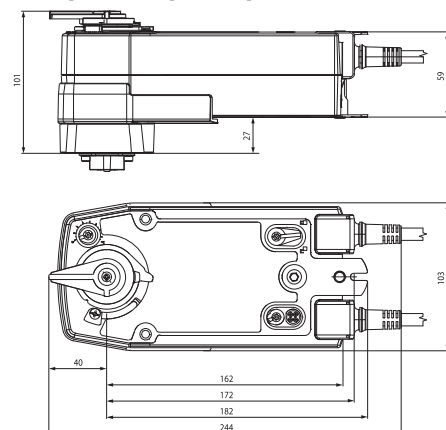

По вопросам продаж и поддержки обращайтесь:

Архангельск (8182)63-90-72
Астана +7(7172)727-132
Белгород (4722)40-23-64
Брянск (4832)59-03-52
Владивосток (423)249-28-31
Волгоград (844)278-03-48
Вологда (8172)26-41-59
Воронеж (473)204-51-73
Екатеринбург (343)384-55-89
Иваново (4932)77-34-06
Ижевск (3412)26-03-58
Казань (843)206-01-48

Калининград (4012)72-03-81
Калуга (4842)92-23-67
Кемерово (3842)65-04-62
Киров (8332)68-02-04
Краснодар (861)203-40-90
Красноярск (391)204-63-61
Курск (4712)77-13-04
Липецк (4742)52-20-81
Магнитогорск (3519)55-03-13
Москва (495)268-04-70
Мурманск (8152)59-64-93
Набережные Челны (8552)20-53-41

Нижний Новгород (831)429-08-12
Новокузнецк (3843)20-46-81
Новосибирск (383)227-86-73
Орел (4862)44-53-42
Оренбург (3532)37-68-04
Пенза (8412)22-31-16
Пермь (342)205-81-47
Ростов-на-Дону (863)308-18-15
Рязань (4912)46-61-64
Самара (846)206-03-16
Санкт-Петербург (812)309-46-40
Саратов (845)249-38-78

Смоленск (4812)29-41-54
Сочи (862)225-72-31
Ставрополь (8652)20-65-13
Тверь (4822)63-31-35
Томск (3822)98-41-53
Тула (4872)74-02-29
Тюмень (3452)66-21-18
Ульяновск (8422)24-23-59
Уфа (347)229-48-12
Челябинск (351)202-03-61
Череповец (8202)49-02-64
Ярославль (4852)69-52-93

сайт: www.belauto.nt-rt.ru || **эл. почта:** bot@nt-rt.ru